



Fleckenfreies

Trocknen

von Klein- bzw.

Kleinstteilen

Heißluftzentrifugen HLZ



SPALECK
Oberflächentechnik

30

60

90

120

150

180

Heißluftzentrifugen HLZ

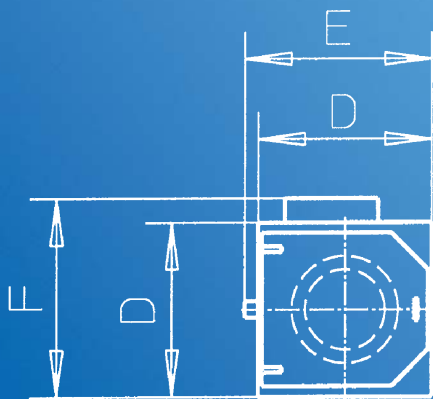

- ▲ Hochleistungs-Reinigungs- und Trocknungszentrifuge zur fleckenfreien Trocknung von Klein- und Kleinstteilen
- ▲ Besonders für die Trocknung von kleinen Chargen geeignet
- ▲ Für Werkstücke, die nicht mit Granulat getrocknet werden können (Granulatrückstände) und schlecht zu separieren sind
- ▲ Stufenlose Regelung der Motordrehzahl
- ▲ Trockendauer an Zeitschaltuhr einstellbar
- ▲ Der Sanftanlauf verhindert Unwuchten und eine Beschädigung der Werkstücke
- ▲ Das zweistufige Verriegelungssystem erfüllt die Unfallverhütungsvorschriften

Technische Daten:	HLZ 25	HLZ 100
Korbvolumen in Liter (max.)	25	100
max. Füllgewicht in kg	50	150
Drehzahl in min ⁻¹	980	735
Heizleistung in kW	4	4,1
Motorleistung in kW	2,4	2,4
Leistung Heißluftgebläse in kW	0,22	0,37
Betriebsspannung	230/400 V, 50 Hz	230/400 V, 50 Hz

Abmessungen in mm:	HLZ 25	HLZ 100
Ø A	400	600
Ø B	300	500
C	260	410
D	650	900
E	700	990
F	740	1245
G	900	1190
H	420	570
J	R2"	R2"

Konstruktionsabweichungen vorbehalten

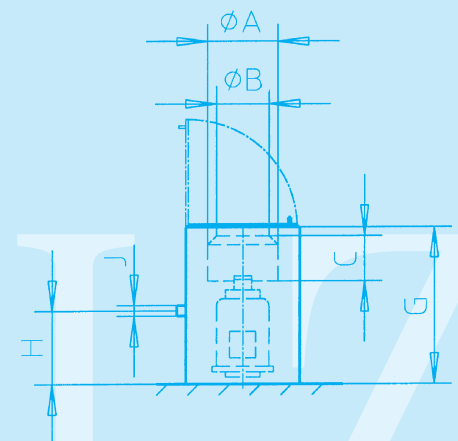

SPALECK Oberflächen-technik GmbH + Co. KG
 Postfach 2253 · D-46372 Bocholt
 Schläfenhorst 117 · D-46395 Bocholt
 Telefon +49 (0) 28 71 / 95 00-0
 Telefax +49 (0) 28 71 / 95 00-95
 www.spaleck.biz · info@spaleck.biz