



Entgraten

Kantenverrunden

Glätten

Glänzen

Kugelpolieren

## Rollentrommeln RTS



**SPALECK**  
Oberflächentechnik

30

60

90

120

150

180

## Rollentrommeln RTS



- ▲ Im Maschinengestell integrierte Separiereinrichtung mit Schleifkörperauffangkasten für raumtrockene und bedienerfreundliche Arbeitsweise
- ▲ Trommeln verschiedener Größe können auf dem gleichen Gestell verwendet werden
- ▲ Durch den Einsatz von 2 Trommeln können gleichzeitig verschiedene Werkstücke bearbeitet werden
- ▲ Geringer Platzbedarf, anschlussfertig installiert
- ▲ Trommel mit hochverschleißfester Kunststoffauskleidung
- ▲ Die Schutzhaube gewährleistet die vorgeschriebene Arbeitssicherheit



Trommeln:

Technische Daten / Abmessungen:	RTS 1	RTS 2	RTS 3	RTS 4
mögliche Anzahl Trommeln	2	2	1	1
Trommelinhalt in Liter	9	15	35	50
Nutzvolumen in Liter	6	9	25	40
max. Füllgewicht in kg je Trommel	30	45	120	180
Trommel-U/min.	62	44	44	38
Trommelabmessungen	Ø 330x260	Ø 460x260	Ø 460x530	Ø 530x530

Grundmaschine:

Technische Daten:	RTS	Abmessungen in mm	RTS
Antrieb kW	0,75	A	1980
Spannung	400 V / 50 Hz	B	1375
Leergewicht in kg	150	C	820
Platzbedarf in m <sup>2</sup>	1,2	D	1455
		E	720
		F	640
		G	970

Konstruktionsabweichungen vorbehalten

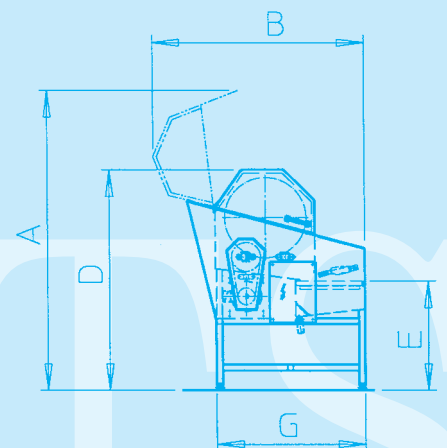

SPALECK Oberflächentechnik GmbH + Co. KG  
 Postfach 2253 · D-46372 Bocholt  
 Schlavenhorst 117 · D-46395 Bocholt  
 Telefon +49 (0) 28 71 / 95 00-0  
 Telefax +49 (0) 28 71 / 95 00-95  
 www.spaleck.biz · info@spaleck.biz