



Entgraten

Kantenverrunden

Feinschleifen

Polieren und

Glänzen von

kleinen Werkstücken

ZS 1

Fliehkraft-Gleitschleifanlage ZS 1



SPALECK
Oberflächentechnik

30

60

90

120

150

180

Die einzigartige Spaleck-Technik für eine bessere Produktion

- ▲ Die ZS1-Fliehkraft-Gleitschleifanlage ist besonders geeignet zur Bearbeitung von Werkstücken mit geringen Abmessungen sowie kleiner bis mittlerer Werkstückchargen
- ▲ Stark reduzierte Bearbeitungszeiten aufgrund der 10- bis 15-fach höheren Bearbeitungsintensität gegenüber herkömmlichen Gleitschleifverfahren
- ▲ Mit verschiedenen Vor- und Nachbehandlungseinrichtungen im Baukastensystem kombinierbar
- ▲ Die Separierung der Werkstücke erfolgt über eine nachgeschaltete Vibrationssiebmaschine – bei gleicher Größe von Schleifkörpern und Werkstücken wird ein Magnetseparator in die Vibrationsmaschine integriert. Als Economy-Version wird eine in den Arbeitsbehälter integrierte Separierung und Schleifkörperrückführung angeboten (siehe nebenstehendes Foto)



Maßskizze von ZS 1 - Basismaschine

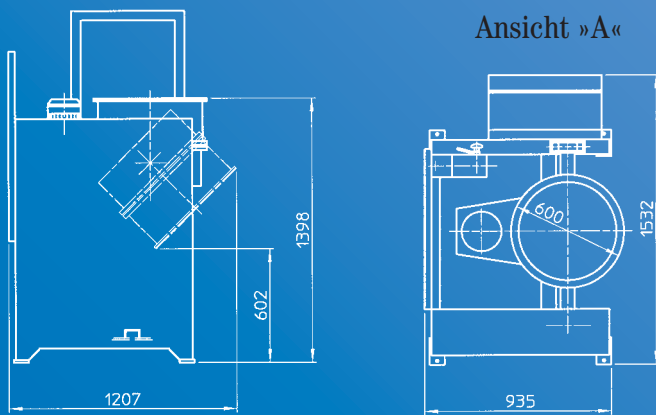

Technische Daten:	ZS 1
Arbeitsbehältervolumen in Liter	55
Nutzvolumen in Liter	35
Betriebsspannung	400 V/50 Hz
Motorleistung in kW	2,2
Leergewicht in kg	630
Füllgewicht in kg	150
Platzbedarf in m2	ca. 2,0

Konstruktionsabweichungen vorbehalten

Maßskizze von ZS 1 mit integrierter Separierung

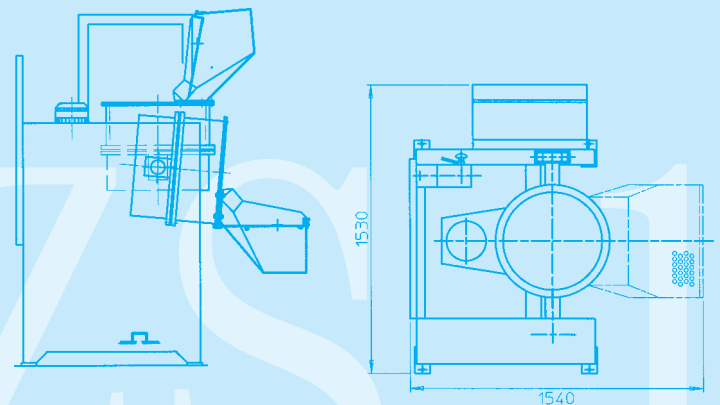

SPALECK Oberflächentechnik GmbH + Co. KG
 Postfach 2253 · D-46372 Bocholt
 Schlavenhorst 117 · D-46395 Bocholt
 Telefon +49 (0) 28 71 / 95 00-0
 Telefax +49 (0) 28 71 / 95 00-95
 www.spaleck.biz · info@spaleck.biz